

PT - Manual de instrução

EN - Instruction manual

ES - Manual de instrucción

POSTE DE BARBEIRO
BARBER POLE

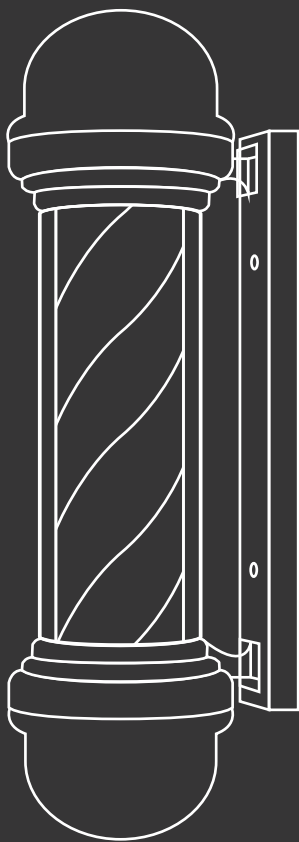

DOMPEL

POSTE DE BARBEIRO BARBER POLE

BARBER POLE

POSTE DE BARBERO BARBER POLE

PT: Versões

EN: Versions

ES: Versiónes

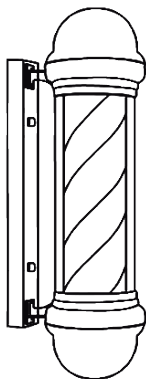

PT – Descrição dos itens dentro de cada caixa.

EN – Descriptions of the items in each carton.

ES – Descripción de los elementos en cada caja.

COMPONENTES / COMPONENTS / COMPONENTES

Caixa / Carton / Caja (01)

A

PT - Corpo do Barber Pole (x1);

EN - Barber Pole Body (x1);

ES - Cuerpo de Barber Pole (x1).

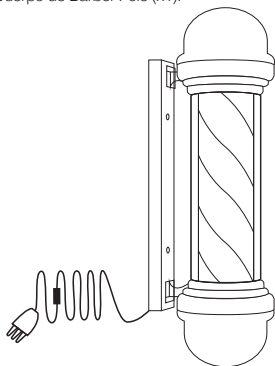

B

PT - Buchas de plástico (x1);

EN - Steel rod (x1);

ES - Vástago en acero (x1).

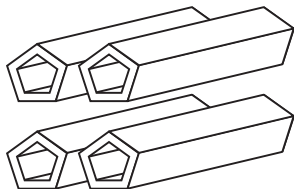

C

PT - Braçadeira de Apoio (x2)

EN - Support Clamp (x2)

ES - Abrazadera de soporte (x2)

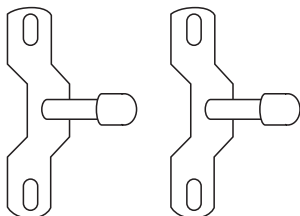

D

PT - Parafusos para fixação (5x30) (x4);

EN - Holding Screws (5x30) (x4);

ES - Tornillos de fijación (5x30) (x4).



PORTUGUÊS

LOCAL DE INSTALAÇÃO

Instale seu Barber Pole Dompel em uma superfície sólida para ter certeza que o equipamento não caia e em altura o suficiente para manter fora do alcance de crianças.

Este produto suporta chuva, mas de qualquer forma é sugerido que seja instalado debaixo de algum telhado ou beirada. Mantenha o plug e os botões longe da água e de outros líquidos. Indica-se instalar os botões em regiões cobertas.

SEGURANÇA

1. Sempre desligue após utilizar.
2. Cuidado com a borda da estrutura de fixação pois pode ser cortante.
3. Enquanto o equipamento estiver em funcionamento, crianças devem ser supervisionadas para assegurar que as mesmas não brinquem com o equipamento.
4. Este equipamento não é indicado para ser usado por pessoas (incluindo crianças) com capacidades físicas, sensoriais e mentais reduzidas, ou com falta de experiência e conhecimento, com exceção de que elas sejam supervisionadas ou tenham recebido instruções relativas ao uso do equipamento por uma pessoa responsável pela sua segurança.

LIMPEZA E MANUTENÇÃO

Não utilize espátulas metálicas, escovas e agentes de limpeza como álcool, acetona, querosene, gasolina, água sanitária, tiner, solventes, varsol, vinagres ou outros produtos químicos ou abrasivos não recomendados neste manual.

Para limpar facilmente, utilize uma solução de água morna com sabão neutro e depois seque cuidadosamente. As partes plásticas não podem ser lavadas com água fervendo. Efetue uma limpeza periódica, o pó acumulado afeta a beleza do produto dificultando a próxima limpeza.

INSTALAÇÃO E MONTAGEM

Retire todos os componentes da embalagem e siga os seguintes passos:

MODO DE USO:

- 1 - Conecte o equipamento à fonte de alimentação correta.
- 2 - Pressione o botão no cabo elétrico para ligar e começar a girar. Um botão controla a luz (☀) e o outro controla a rotação (⦿).
- 3 - Pressione os botões para desligar e lembre-se de desconectar da tomada depois de utilizá-lo.

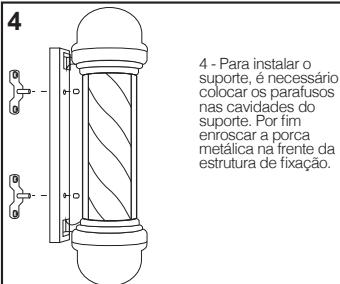
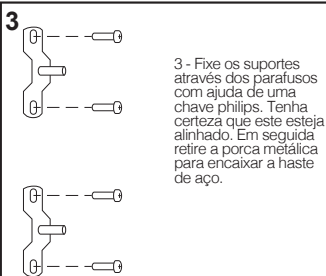
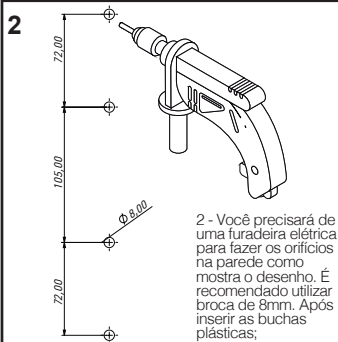
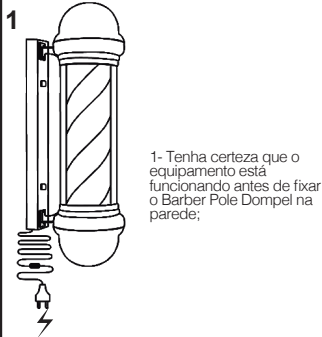

IMAGENS MERAMENTE ILUSTRATIVAS.

Os produtos podem sofrer alterações em seus componentes sem aviso prévio. Em caso de dúvidas, contate a Dompel.

INSTALLATION LOCATION

Install your Barber Pole Dompel on a solid surface to make sure the equipment does not fall and it is high enough to keep out of the reach of children.

This product withstands rain, but in any case it is suggested that it be installed under a roof or edge. Keep the plug and buttons away from water and other liquids. It is recommended to install the buttons in covered regions.

SAFETY

1. Always turn it off after use.
2. Be careful with the edge of the fastening structure as it can be sharp.
3. While the equipment is in operation, children should be supervised to ensure that they do not play with the equipment.
4. This equipment is not intended for use by people (including children) with reduced physical, sensory and mental abilities, or lack of experience and knowledge, except that they are supervised or have received instructions regarding the use of the equipment by a person responsible for their safety.

CLEANING AND MAINTENANCE

Do not use metal spatulas, brushes and cleaning agents such as alcohol, acetone, kerosene, gasoline, bleach, thinner, solvents, varsol, vinegars or other chemicals or abrasives not recommended in this manual.

To clean easily, use a solution of warm water with mild soap and then dry thoroughly. Plastic parts cannot be washed with boiling water. Perform a periodic cleaning, the accumulated dust affects the beauty of the product making it difficult to clean the next one.

INSTALLATION AND ASSEMBLY

Remove all the components from the package and follow the steps below.

HOW TO USE:

- 1 - Connect the equipment to the right power supply.
- 2 - Press the switches on the power cord to light up and start rotating. One switch control the light(☀) and the other control the rotation(⊙).
- 3 - Press the switches to turn it off and remember to plug off after use.

1

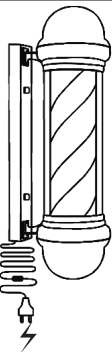

1 - Make sure the equipment is working before fixing the Barber Pole Dompel to the wall;

2

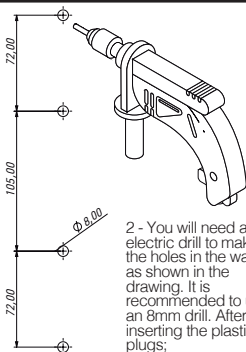

2 - You will need an electric drill to make the holes in the wall as shown in the drawing. It is recommended to use an 8mm drill. After inserting the plastic plugs;

3

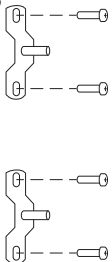

3 - Fix the supports through the screws with the help of a philips wrench. Make sure they are aligned. Then remove the metal nut to fit the steel rod

4

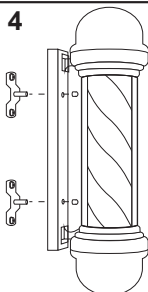

4 - To install the support, it is necessary to place the screws in the holes of the support. Finally, screw the metal nut in front of the fixing structure.

MERELY ILLUSTRATIVE IMAGES.

Products may suffer changes in its components without prior warning. If any questions, contact Dompel.

SITIO DE INSTALACIÓN

Instale su Barber Pole Dompel en una superficie sólida para asegurarse de que el equipo no se caiga y que esté suficientemente alta como para mantenerlo fuera del alcance de los niños. Este producto soporta la lluvia, pero en cualquier caso se sugiere que se instale bajo un techo o borde. Mantenga el enchufe y los botones alejados del agua y otros líquidos. Se recomienda instalar los botones en regiones cubiertas.

SEGURIDAD

1. Apague siempre después de usar.
2. Tenga cuidado con el borde de la estructura de fijación, ya que puede ser cortante.
3. Mientras el equipo está en funcionamiento, los niños deben ser supervisados para asegurarse de que no jueguen con el equipo.
4. Este equipo no está diseñado para ser utilizado por personas (incluidos niños) con capacidades físicas, sensoriales y mentales reducidas, o falta de experiencia y conocimiento, excepto que están supervisados o han recibido instrucciones sobre el uso del equipo por una persona responsable de su seguridad.

CLEANING AND MAINTENANCE

No utilice espátulas metálicas, cepillos y agentes de limpieza como alcohol, acetona, queroseno, gasolina, agua sanitaria, diluyentes, solventes, varsol, vinagres u otros productos químicos o abrasivos no recomendados en este manual.

Para limpiar fácilmente, use una solución de agua tibia con jabón suave y luego seque completamente. Las piezas de plástico no se pueden lavar con agua hirviendo. Realice una limpieza periódica, el polvo acumulado afecta la belleza del producto, lo que dificulta la limpieza siguiente.

INSTALACIÓN Y MONTAJE

Retire todos los componentes del embalaje y siga los siguientes pasos:

MODO DE USO:

- 1 - Conecte el equipo a la fuente de alimentación correcta.
- 2 - Presione el botón en el cable de alimentación para encender y comenzar a girar. Un botón controla la luz (☼) y el otro controla la rotación (⊙).
- 3 - Presione los botones para apagar y recuerde desenchufarlo del tomacorriente después de usarlo.

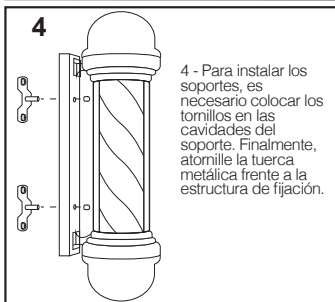
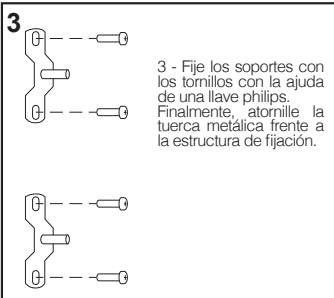
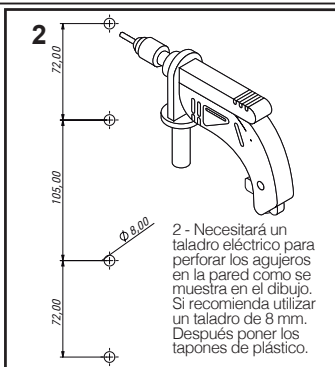
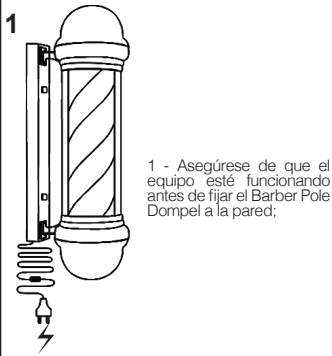

IMÁGENES MERAMENTE ILUSTRATIVAS.

Los productos pueden sufrir cambios en sus componentes sin previo aviso. Dudas, contacte a Dompel.

Informações técnicas / Technical informations / Informaciones técnicas

Voltagem/ Voltage / Voltaje	110V/220V
Comprimento do cabo/ Cable length / Longitud del cable	1,5 m / 49.21 ft
Frequência / Frequency / Frecuencia	50/60 Hz
Velocidade do motor/ Engine speed/ Velocidad del motor	50/60 RPM
Potência/ Power/ Potencia	9 W

GARANTIA NO BRASIL

O prazo de garantia legal, segundo o código de defesa do consumidor, nos termos do artigo 26.II da lei 8.078/90, estabelece 90 dias para reclamação de falhas no funcionamento do produto a partir da data da compra, comprovado através de nota fiscal.

A Dompel confiante na qualidade de seus produtos oferece a você 90 dias a mais do estabelecido, totalizando 180 dias a partir da data da compra.

TERMO DE GARANTIA

As garantias legal e/ou especial compreendem a substituição de peças e mão de obra no reparo de defeitos devidamente constatados pelo fabricante como sendo de fabricação.

Caso o produto apresente algum defeito no funcionamento dentro do prazo de garantia, o consumidor deverá entrar em contato com a loja onde o produto foi adquirido, acompanhado do produto e da nota fiscal referente ao mesmo para realizar o reparo ou troca do equipamento.

PERDA DE GARANTIA

As garantias, tanto legais, quanto especiais, ficam automaticamente inválidas se:

- Passado o tempo de garantia de 6 meses;
- Na utilização do produto, não forem observadas as instruções e recomendações contidas no manual de instruções;
- Tiver ocorrido uso inadequado ou mau uso do produto, descuido, ou ainda, o produto tiver sofrido alterações ou modificações estéticas e/ou funcionais, bem como tiver sido realizado conserto por pessoas ou entidades não credenciadas à Dompel;
- Houver sinais de violação do produto, remoção e/ou adulteração do número de série.

EN - GUARANTEE

You should consult the place of acquisition for warranty.

ES - GARANTÍA

Para garantía, consulte el sitio de adquisición del producto.

DOMPEL



WWW.DOMPEL.COM

